

УТВЕРЖДАЮ  
Генеральный директор  
ООО «Дримкас»

\_\_\_\_\_ Толстоносов П.О.  
«\_\_»\_\_\_\_\_ 2016г.

## **Контрольно-кассовая техника**

### **Вики Принт 80 плюс Ф**

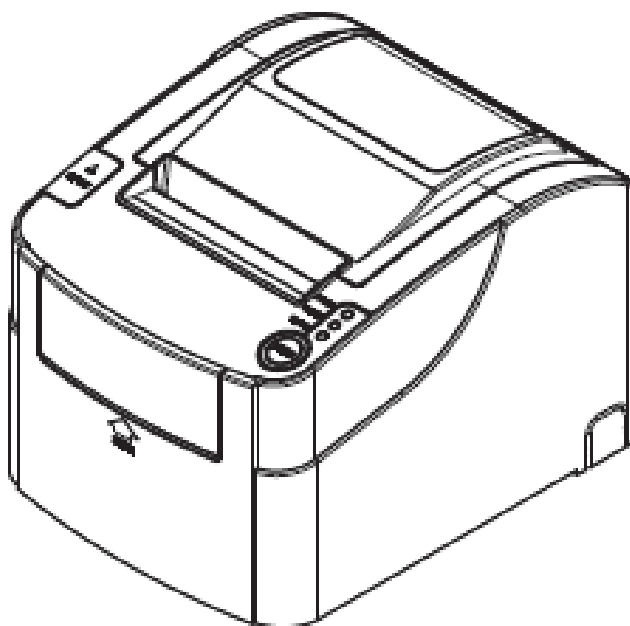

## **Инструкция налогового инспектора**

2016 г

## ОГЛАВЛЕНИЕ

1.	Назначение .....	3
2.	Комплектность .....	3
3.	Процедура начальной загрузки ККТ и выключения .....	4
4.	Индикаторы состояния.....	5
5.	Общий порядок регистрации ККТ в ФНС России .....	6
6.	Регистрация ККТ .....	7
7.	Изменение параметров регистрации ККТ.....	10
7.1.	Изменение параметров регистрации без замены ФН.....	11
7.2.	Изменение параметров регистрации с заменой ФН.....	14
8.	Снятие с учёта.....	19
9.	Работа ККТ с техническими средствами контроля налоговых органов .....	22

## 1. Назначение

ККТ предназначена для работы в составе компьютерно-кассовых систем организациями и индивидуальными предпринимателями при осуществлении расчетов наличными и/или электронными средствами платежа. ККТ обеспечивает запись и хранение фискальных данных в фискальных накопителях, формирует фискальные документы, обеспечивает передачу фискальных документов в налоговые органы через оператора фискальных данных и печатает фискальные документы на бумажных носителях. Возможно использование ККТ во всех сферах применения за исключением использования в автоматизированных системах для бланков строгой отчетности и в автоматических устройствах для расчетов, а также за исключением применения банковскими платежными агентами. Кроме того, пользователи могут применять данную модель контрольно-кассовой техники в режиме, не предусматривающем обязательной передачи фискальных документов в налоговые органы в электронной форме через оператора фискальных данных в определенных законодательством о применении ККТ случаях.

## 2. Комплектность

№	Наименование	Количество*
1	ККТ “Вики Принт 80 плюс Ф”	1
2	Кабель интерфейсный RS-232 и/или USB	1
4	Документация, комплект	1
5	Персональный компьютер Viki Micro**	1
6	Дисплей оператора***	-
7	Клавиатура****	-
8	Дисплей покупателя	-
9	Денежный ящик	-
10	Кабель питания Power Cord	1
11	Внешний источник постоянного тока с номинальным напряжением 24В, 2.5 А	1
12	Устройство приема электронных средств платежа*****	-
13	ПО с кассовой программой Start*****	1

\*- количество единиц оборудования, входящего в состав компьютерно-кассовой системы (кроме ККТ), указывается при отгрузке;

\*\* - возможно использование любого персонального компьютера (ПК) или POS-терминала со следующими характеристиками:

- Процессор не менее чем 1ГГц
- ОЗУ не менее 1Гб
- Операционная система не ниже Windows 7, Linux ядро 3.02, иные ОС по согласованию с изготовителем ККТ

\*\*\* - при использовании ПК Viki Micro встроены в корпус ПК;

\*\*\*\*\* - приобретается отдельно, в зависимости от используемого банка для осуществления электронных платежей;

\*\*\*\*\*- возможно использование иного кассового программного обеспечения, поддерживающего работу по протоколу Вики Принт 80 плюс Ф. Список поддерживаемого кассового ПО представлен на сайте изготовителя ККТ.

### **3. Процедура начальной загрузки ККТ и выключения**

Для включения ККТ необходимо подключить ККТ к сети электропитания с помощью внешнего источника постоянного тока и кабеля питания (из комплекта), предварительно подключив его к соответствующему разъему на задней планке корпуса ККТ и включить переключатель питания.

Дождитесь включения светодиодного индикатора «POWER» на передней панели корпуса ККТ.

При включении питания ККТ проводит самодиагностику и в случае успешного завершения операции выводит на печать чек диагностики. Необходимо визуально убедиться в исправной работе печатающего устройства (читаемость символов, наличие всех точек при печати, отсутствие полос и затемнений), а также в отсутствии сообщения об ошибках. В случае наличия неисправностей необходимо обратиться в сервисный центр или к изготовителю ККТ.

Перечень возможных сообщений об ошибках на чеке диагностики:

1. "БАТАРЕЯ РАЗРЯЖЕНА"

Ошибка информирует о разряде батареи часов реального времени

2. "ККТ НЕ АВТОРИЗОВАНА"

Ошибка информирует об отсутствии заводского номера ККТ

3. "ОШИБКА КОНТРОЛЬНОЙ СУММЫ ОЗУ"

Ошибка информирует о сбое в программных счетчиках ККТ

4. "ОШИБКА МОДУЛЯ ФН"

Ошибка информирует о проблемах в работе ФН

5. "НЕ ЗАВЕРШЕНО ЗАКРЫТИЕ СМЕНЫ ПОВТОРИТЕ ОПЕРАЦИЮ"

Ошибка информирует о том, что была осуществлена попытка закрытия смены, которая не удалась

6. "ОШИБКА СВЯЗИ С ФН"

Ошибка информирует об отсутствии связи с ФН, установленным в ККТ

7. "ФН НЕ ЗАРЕГИСТРИРОВАН"

Ошибка информирует о том, что не выполнена операция регистрации/изменение параметров регистрации с данным установленным ФН в ККТ.

#### 8. "ФН ЗАКРЫТ"

Ошибка информирует о том, что установленный в ККТ ФН закрыт. Необходимо установить новый ФН и выполнить процедуру изменения параметров регистрации ККТ.

#### 9. "РАСХОЖДЕНИЕ НОМЕРОВ СМЕН В ФН И NVR"

Ошибка информирует о том, что есть расхождения в номерах смен в ФН и программных счетчиках ККТ

#### 10. "ККТ ГОТОВА К РАБОТЕ";

Сообщение информирует пользователя об отсутствии ошибок в работе ККТ.

Для устранения выше указанных ошибок необходимо обратиться в авторизованный сервисный центр или к изготовителю ККТ.

### 4. Индикаторы состояния

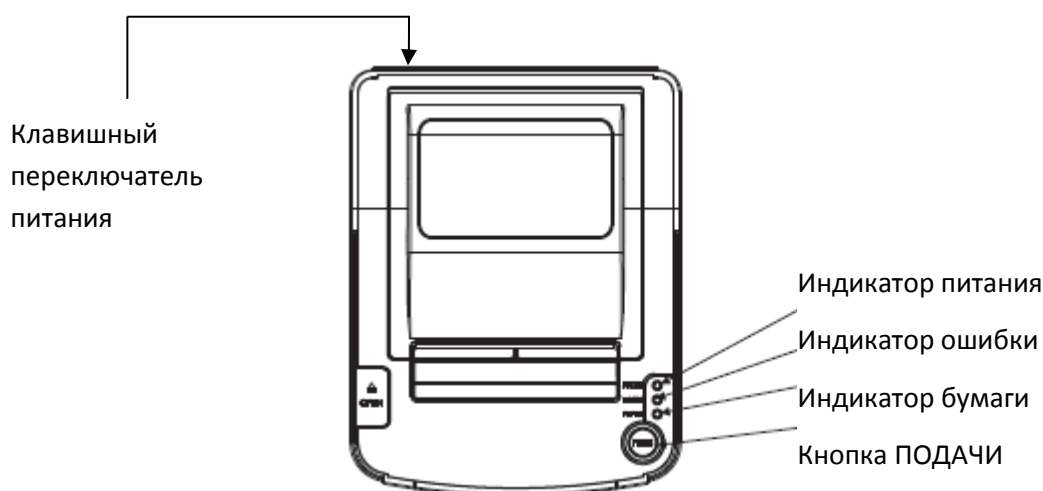

#### (1) Кнопка FEED (ПОДАЧА)

Нажмите, чтобы вручную подать бумагу.

#### (2) Индикатор бумаги

Если горит этот индикатор и индикатор ошибки, в ККТ закончилась бумага.

Если этот индикатор и индикатор ошибки не горят, в ККТ есть бумага.

Если горит этот индикатор, но индикатор ошибки не горит, рулон бумаги заканчивается.

#### (3) Индикатор питания

Если этот индикатор горит, ККТ включена.

Если этот индикатор не горит, ККТ выключена.

#### (4) Индикатор ошибки

Если в ККТ закончилась бумага, зафиксирована ошибка отрезного устройства или перегрев печатающей головки, этот индикатор будет мигать.

## **(5) Клавишный переключатель питания**

Переключите для включения или выключения ККТ.

## **5. Общий порядок регистрации ККТ в ФНС России**

Для проведения регистрации ККТ необходимо выполнить условия:

1. Установить ФН в ККТ;
2. Заключение договора с ОФД;
3. Обеспечить подключение ККТ к сети Интернет;
4. Подать заявление на регистрацию ККТ в налоговый орган и получить регистрационный номер ККТ.

При применении ККТ в режиме не предусматривающем обязательную передачу фискальных документов в налоговые органы в электронной форме через оператора фискальных данных, пункты 2, 3 настоящего раздела не выполняются.

Общий порядок регистрации ККТ:

- Заявление подается на бумажном носителе в территориальный налоговый орган или в электронном виде через «Кабинет контрольно-кассовой техники» на официальном сайте ФНС России;
- Заявление в электронном виде должно быть подписано усиленной квалифицированной электронной подписью (далее ЭП);
- В заявлении обязательно должны быть указаны: владелец ККТ, ИНН, место установки ККТ, модель и заводской номер ККТ, сведения о работе ККТ в режиме не предусматривающем обязательную передачу фискальных документов в налоговые органы в электронной форме через оператора фискальных данных, сведения о сфере применения ККТ;
- Получить регистрационный номер ККТ;
- Выполнить процедуру регистрации и сформировать «Отчет о регистрации». При выполнении этой процедуры пользователь должен ввести в ФН полученный регистрационный номер, и иные необходимые сведения, указанные в заявлении.
- После формирования «Отчета о регистрации» в срок не позднее рабочего дня следующего за днём получения регистрационного номера пользователь передаёт в налоговый орган сведения, содержащиеся в сформированном отчёте о регистрации на бумажном носителе, через кабинет ККТ или через ОФД.
- ФНС России проверяет соответствие экземпляров ККТ и ФН по реестрам экземпляров и вносит данные в журнал учета и карточку регистрации ККТ;
- Карточка регистрации ККТ выдаётся (направляется) пользователю.

Перед выполнением операций непосредственно с ККТ, необходимо выполнить необходимые настройки, указанные в настоящем руководстве.

## 6. Регистрация ККТ

Чтобы выполнить регистрацию ККТ необходимо:

Перейти в пункт меню Настройка ⇒ ОФД ⇒ Регистрация.

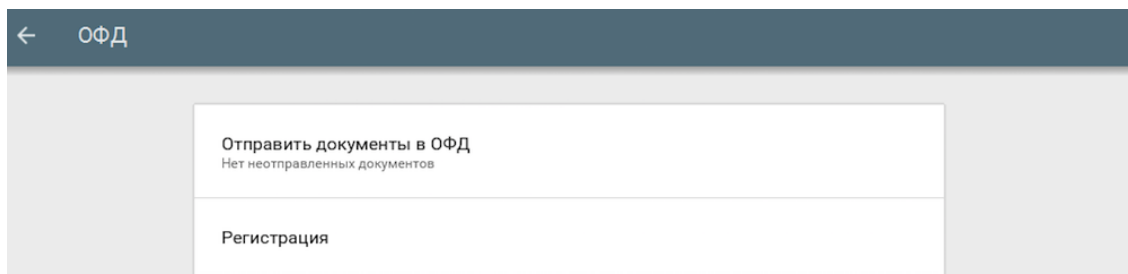

Ввести:

- Наименование организации-пользователя или ФИО индивидуального предпринимателя-пользователя. Наименование организации-пользователя или ФИО индивидуального предпринимателя-пользователя должны совпадать с реквизитами юридического лица, введенными при настройке реквизитов пользователя;
- Место (адрес) осуществления расчетов;
- ИНН;
- Регистрационный номер ККТ;

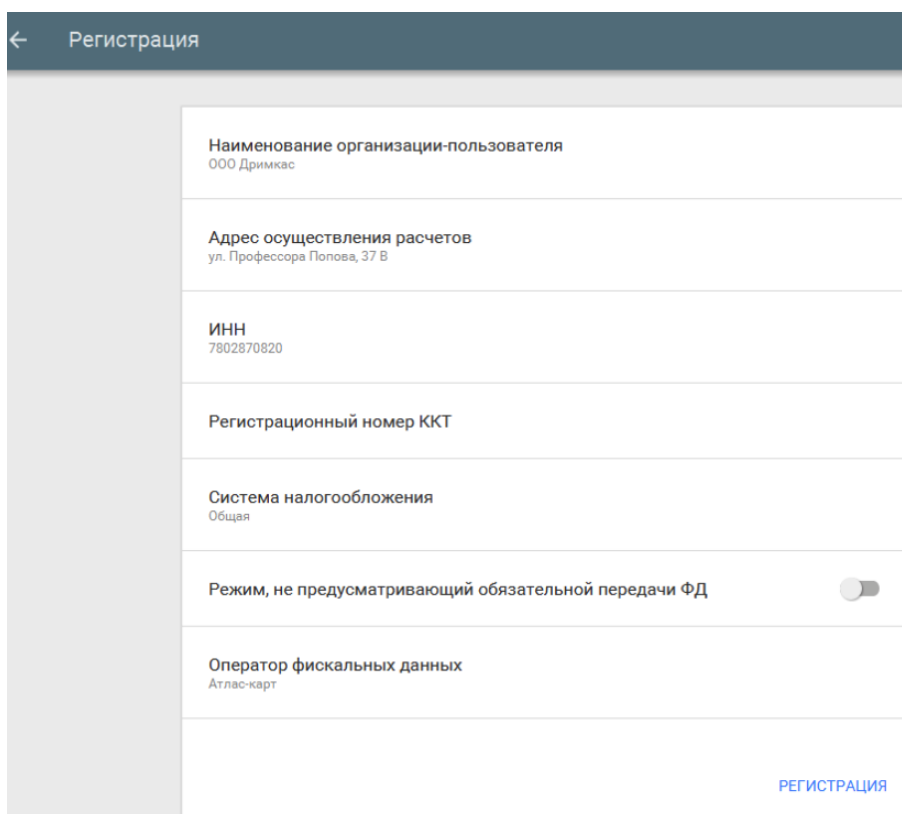

- Систему налогообложения (выберите из списка);

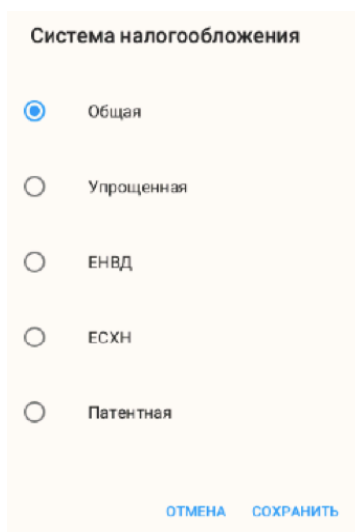

Система налогообложения

Общая

Упрощенная

ЕНВД

ЕСХН

Патентная

ОТМЕНА СОХРАНИТЬ

При использовании ККТ в режиме, не предусматривающем обязательной передачи фискальных документов в налоговые органы в электронной форме через оператора фискальных данных включить соответствующий переключатель.

**Примечание:** При активизации данного режима ввод реквизитов ОФД будет недоступен.

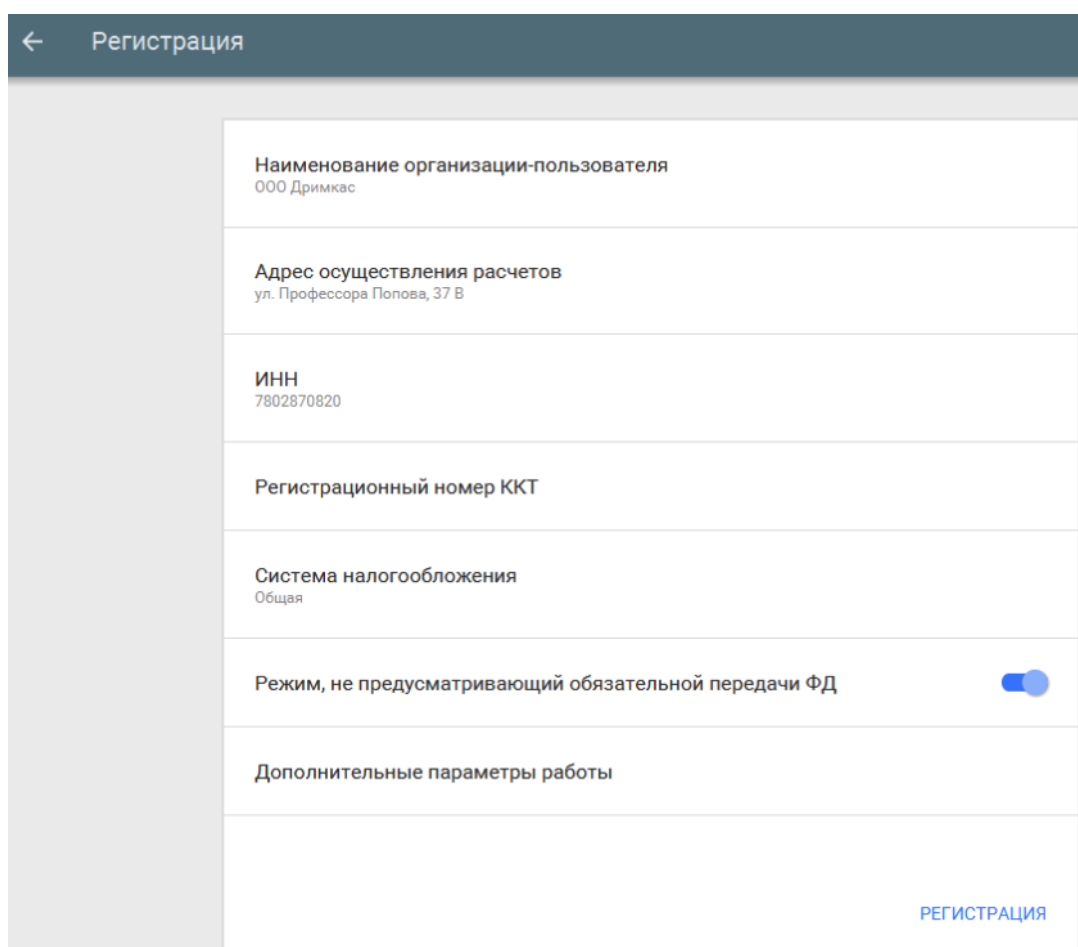

← Регистрация

Наименование организации-пользователя  
ООО Дримкас

Адрес осуществления расчетов  
ул. Профессора Попова, 37 В

ИНН  
7802870820

Регистрационный номер ККТ

Система налогообложения  
Общая

Режим, не предусматривающий обязательной передачи ФД

Дополнительные параметры работы

РЕГИСТРАЦИЯ

- Выбрать ОФД;



Режим, не предусматривающий обязательной передачи ФД



Оператор фискальных данных  
Атлас-карт

Дополнительные параметры работы

Выберите из выпадающего списка операторов, ОФД с которым у вас заключён договор.

- В “Дополнительных параметрах” есть возможность включить шифрование;
- Если объем и список услуг невозможно определить в момент оплаты, установите параметр “Применение в сфере услуг”;
- Если юридическое лицо является платежным агентом, установите соответствующий параметр.

← Регистрация

- Использовать шифрование
- Применение в сфере услуг
- Применение платежными агентами

Для завершения процедуры регистрации ККТ и формирования отчёта о регистрации необходимо нажать “Регистрация”.

В случае успешной регистрации, будет выведено соответствующее сообщение на экране и ККТ распечатает отчёт о регистрации.

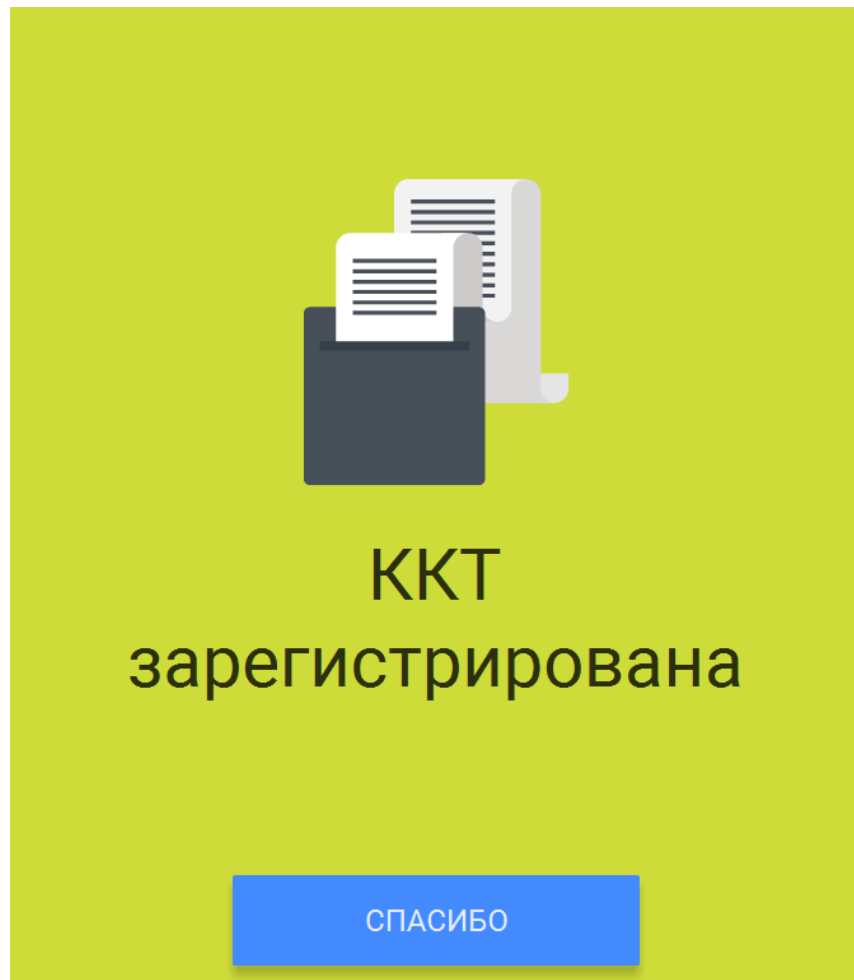

Окончанием регистрации ККТ в налоговых органах является получение карточки регистрации ККТ. Датой регистрации ККТ считается дата формирования налоговым органом карточки регистрации ККТ.

**Внимание!** Проведение расчетов на ККТ разрешено только с фискальным накопителем, установленным в ККТ и переведенным в фискальный режим и только после регистрации ККТ в налоговых органах.

## 7. Изменение параметров регистрации ККТ

В случае, если ККТ уже зарегистрирована, в меню Настройка ⇒ ОФД появляется возможность изменить параметры регистрации с заменой или без замены ФН, а также возможность снятия ККТ с регистрационного учета.

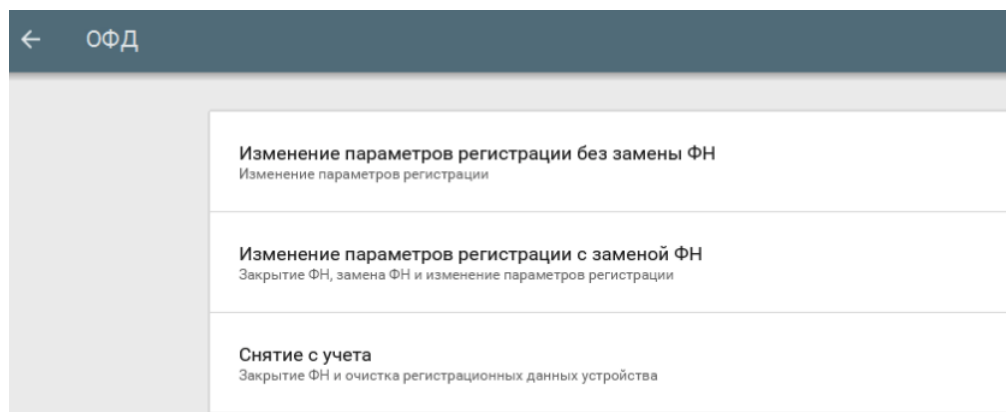

## 7.1. Изменение параметров регистрации без замены ФН

В нижеперечисленных случаях можно осуществить изменение параметров регистрации без замены ФН:

- Наименование организации-пользователя или фамилия, имя, отчество (при наличии) индивидуального предпринимателя-пользователя;
- Место (адрес) осуществления расчётов;
- Применяемая при расчёте система налогообложения;
- Необходимости включения шифрования;
- Смены оператора фискальных данных;

<b>Наименование организации-пользователя</b> ООО Дримкас
<b>Адрес осуществления расчетов</b> ул. Профессора Попова, 37 В
<b>ИНН</b> 7802870820
<b>Регистрационный номер ККТ</b> 123654789
<b>Система налогообложения</b> Общая
<b>Режим, не предусматривающий обязательной передачи ФД</b> <input checked="" type="checkbox"/>
<b>Дополнительные параметры работы</b>
<a href="#">ИЗМЕНИТЬ ПАРАМЕТРЫ</a>

- Переход в режим передачи фискальных документов в налоговые органы в электронной форме через оператора фискальных данных.  
Для перехода из режима, не предусматривающего обязательной передачи фискальных документов в налоговые органы в электронной форме через оператора фискальных данных в режим обязательной передачи фискальных документов необходимо:
  1. Выполнить условия, указанные в пункте «Регистрация ККТ в ФНС России»;
  2. Выключить переключатель режима, не предусматривающего обязательной передачи ФД;
  3. Выбрать ОФД.

<b>Режим, не предусматривающий обязательной передачи ФД</b> <input type="checkbox"/>
<b>Оператор фискальных данных</b> Атлас-карт
<b>Дополнительные параметры работы</b>
<a href="#">ИЗМЕНИТЬ ПАРАМЕТРЫ</a>

В пункте «Дополнительные параметры работы» есть возможность включить шифрование. Если ранее шифрование не использовалось, то его можно включить. Переход со схемы работы с шифрованием на схему работы без шифрования без замены ФН не предусмотрен.

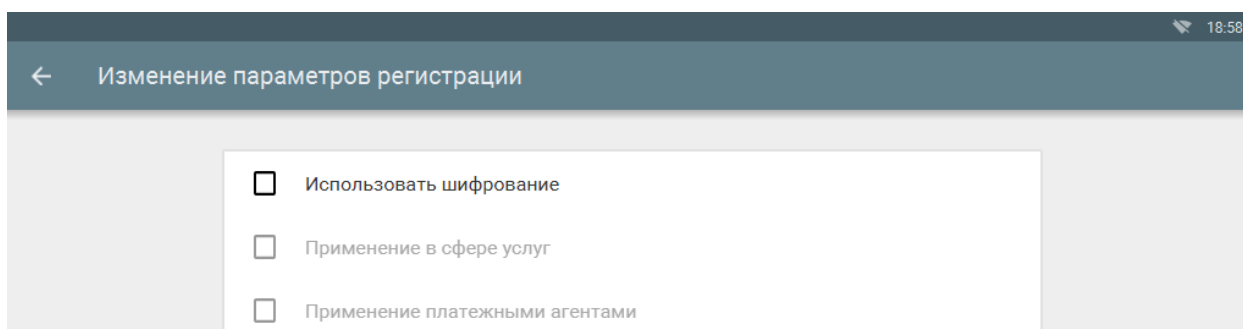

Для того, чтобы изменить один из перечисленных параметров необходимо перейти в меню Настройки ⇒ ОФД и выбрать пункт «Изменение параметров регистрации без замены ФН» и изменить необходимые сведения.

Для завершения операции изменения параметров нажмите кнопку “Изменить параметры”.

В случае успешного изменения параметров регистрации, будет выведено соответствующее сообщение на экране и ККТ распечатает отчёт об изменении параметров регистрации.

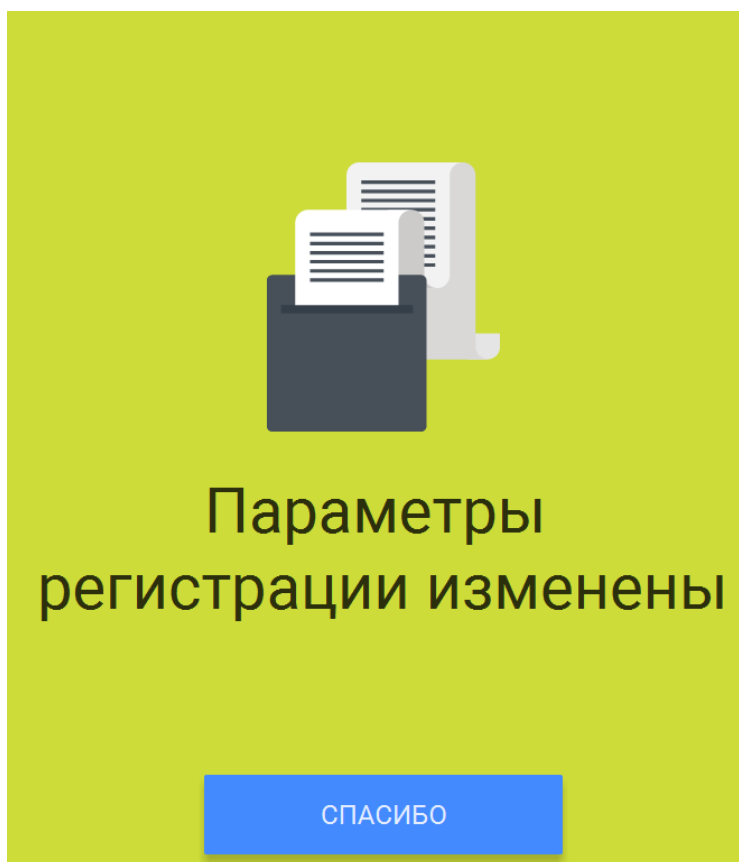

## 7.2. Изменение параметров регистрации с заменой ФН

**Внимание!** Перед данной операцией убедитесь, что все ФД отправлены в ОФД. Сделать это можно, распечатав отчет о текущем состоянии расчетов (зайдите в меню Смены и выберите в дополнительном меню, правый верхний угол, пункт «Документы ФН»). Если есть неотправленные документы, проверьте настройки сетевого подключения. Если настройки сетевого подключения корректны – обратитесь в службу технической поддержки ОФД (контактные данные можно найти в договоре с оператором фискальных данных).

При использовании ККТ в режиме, не предусматривающем обязательной передачи фискальных документов в налоговые органы в электронной форме через оператора фискальных данных проверка неотправленных фискальных документов не требуется.

**Внимание!** Ключ фискального признака в ФН имеет срок действия. Срок указан в паспорте на фискальный накопитель. После истечения срока действия ключа фискального признака работа ККТ будет заблокирована и ККТ будет автоматически снята с регистрационного учета.

При приближении к окончанию срока действия ключа фискального признака или при переполнении памяти ФН на «Отчете об открытии смены» и «Отчете о закрытии смены» ККТ распечатает соответствующее сообщение:

"СРОЧНАЯ ЗАМЕНА ФН (МЕНЬШЕ 3 ДНЕЙ)";  
"ИСЧЕРПАНИЕ РЕСУРСА ФН (МЕНЬШЕ 30 ДНЕЙ)";  
"ПЕРЕПОЛНЕНИЕ ПАМЯТИ ФН (90% И БОЛЬШЕ)";

При появлении выше указанных сообщений, и до момента окончания срока действия ключа фискального признака ФН необходимо заменить с изменением параметров регистрации.

Для выполнения изменения параметров регистрации с заменой ФН пользователь должен:  
- заранее приобрести новый фискальный накопитель, совместимый с ККТ (информацию о совместимости можно посмотреть в паспорте ККТ и реестре ФН);

**Внимание!** Пользователи при перерегистрации контрольно-кассовой техники в связи с заменой фискального накопителя и снятии с регистрационного учета контрольно-кассовой техники, которая применялась в режиме, не предусматривающем обязательной передачи фискальных документов в налоговые органы в электронной форме через оператора фискальных данных, обязаны осуществить считывание фискальных данных всех фискальных документов, содержащихся в фискальном накопителе, и представить эти фискальные данные в налоговые органы вместе с заявлением о перерегистрации контрольно-кассовой техники или о снятии контрольно-кассовой техники с регистрационного учета на бумажном носителе или через кабинет контрольно-кассовой техники. Датой подачи отчета в электронной форме считается дата его размещения в кабинете контрольно-кассовой техники.

- закрыть старый ФН;
- установить новый ФН;
- перевести новый ФН в фискальный режим путем формирования «Отчета об изменении параметров регистрации»;
- внести информацию о вновь установленном ФН в раздел 8 паспорта ККТ.

Для закрытия текущего ФН необходимо перейти через меню в Настройки ⇒ ОФД ⇒ Изменение параметров регистрации с заменой ФН.

<b>Изменение параметров регистрации без замены ФН</b> Изменение параметров регистрации
<b>Изменение параметров регистрации с заменой ФН</b> Закрытие ФН, замена ФН и изменение параметров регистрации
<b>Снятие с учета</b> Закрытие ФН и очистка регистрационных данных устройства

ФН будет закрыт. Пользователю будет показано сообщение на экране.

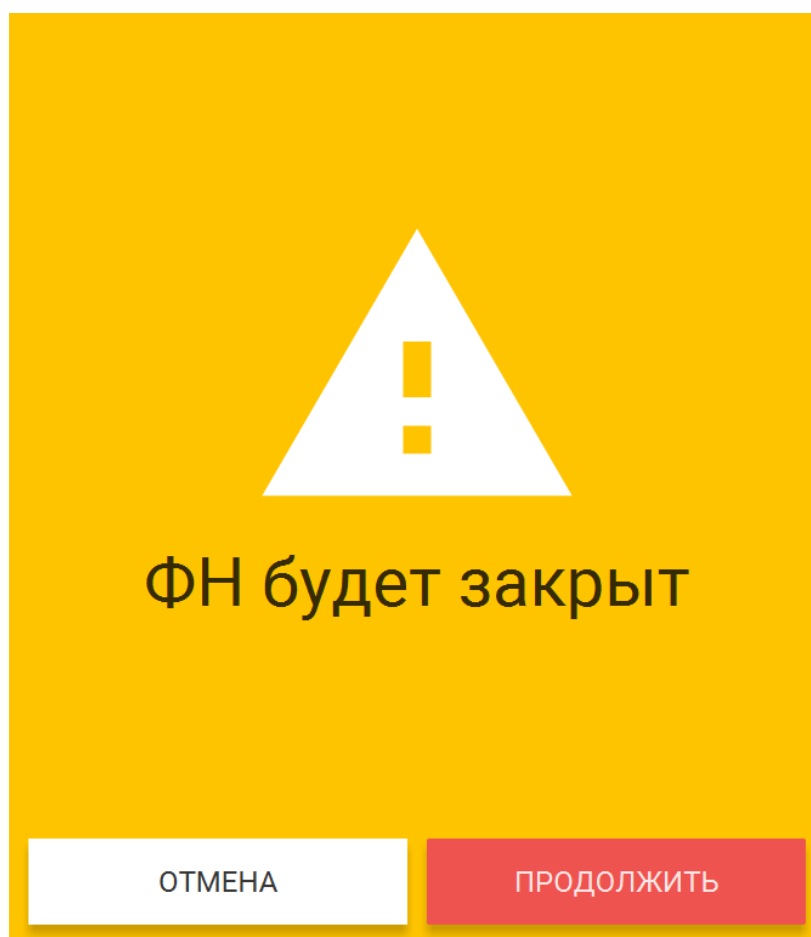

Пользователю будет выведено сообщение о необходимости замены ФН после выключения ККТ.

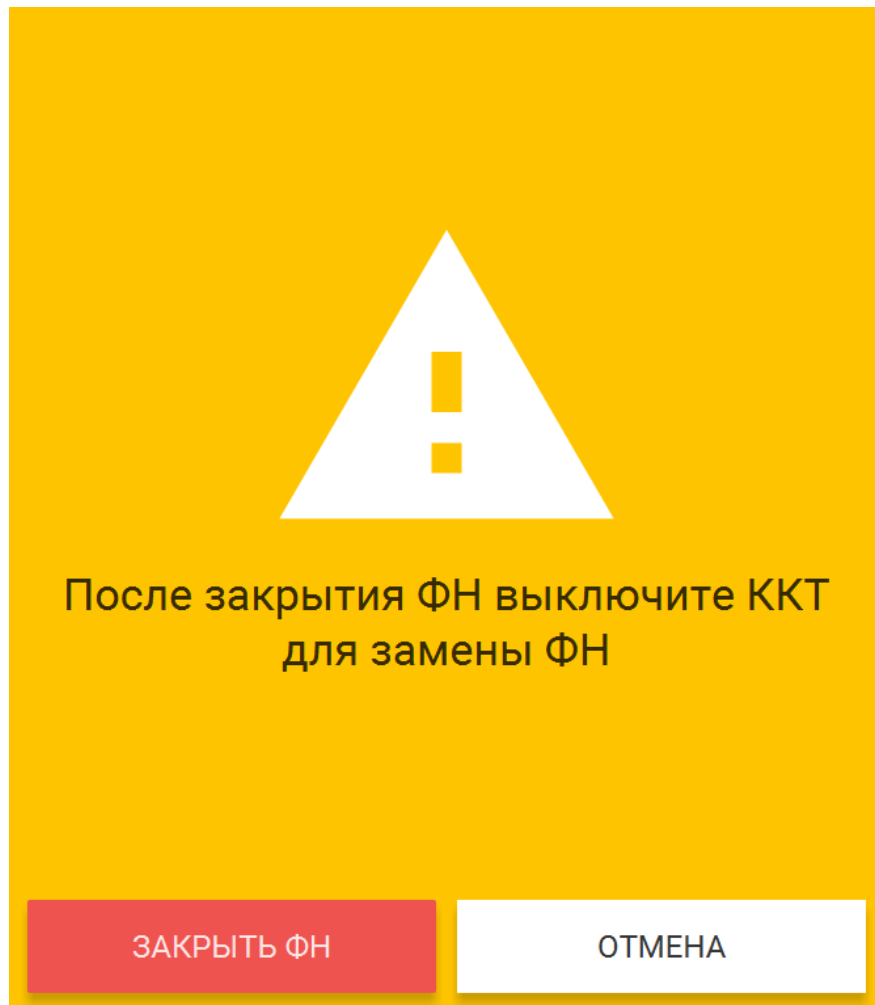

После выключения ККТ, замените ФН на новый.



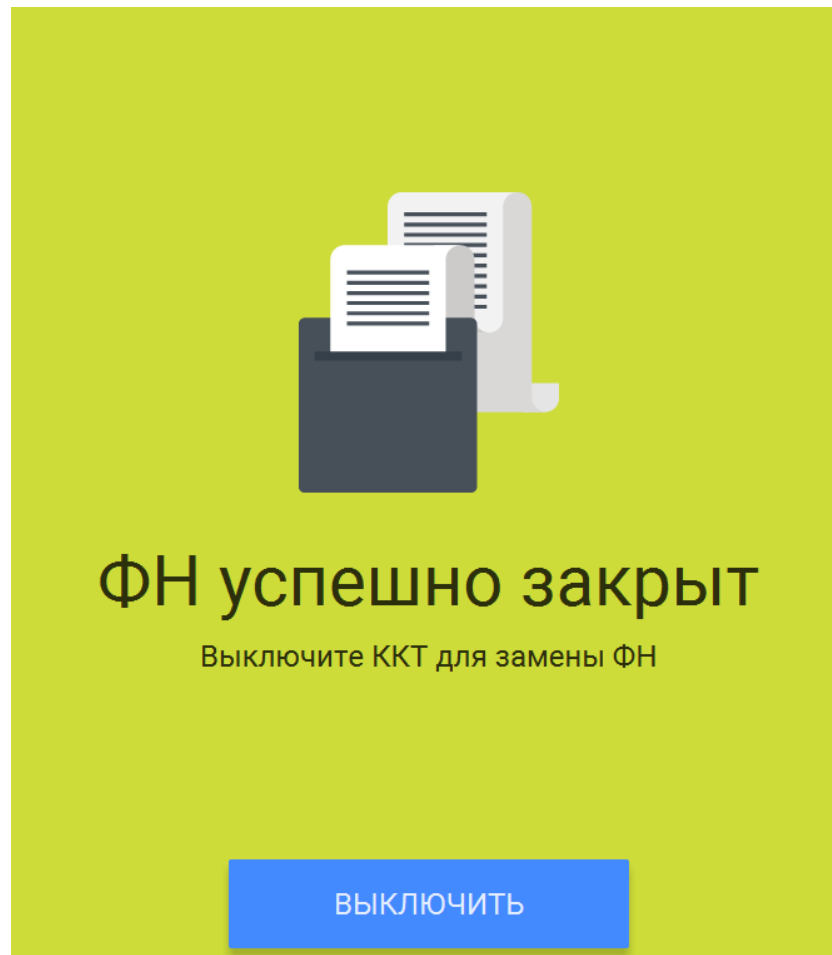

**Внимание!** В случае, если не все ФД отправлены в ОФД, ККТ выдаст предупреждение. Необходимо проверить наличие связи ККТ с ОФД, для этого проверьте настройки сетевого подключения.

Если настройки сетевого подключения корректны – обратитесь в службу технической поддержки ОФД (контактные данные можно найти в договоре с оператором фискальных данных).

После восстановления связи повторить попытку.

При использовании ККТ в режиме, не предусматривающем обязательной передачи фискальных документов в налоговые органы в электронной форме через оператора фискальных данных проверка неотправленных фискальных документов не требуется.

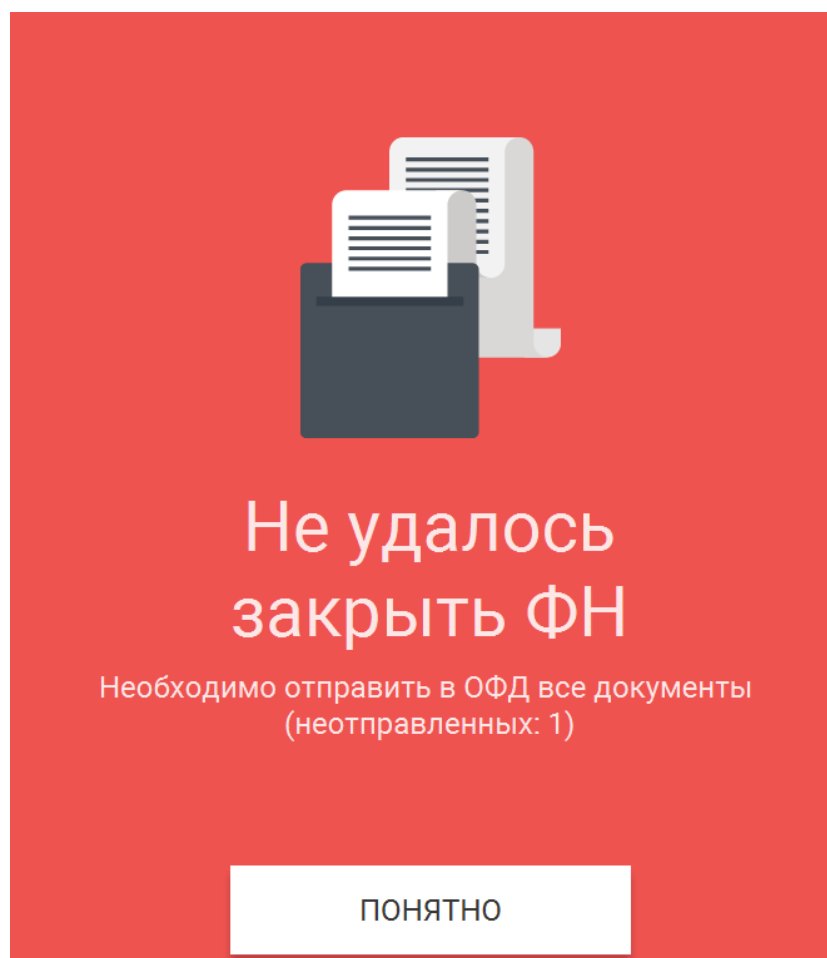

Для установки нового ФН в корпус ККТ необходимо:

- Открыть корпус ККТ;
- Отсоединить закрытый ФН;
- Установить новый ФН;
- Закрыть корпус ККТ;

Место установки ФН показано на рисунке:

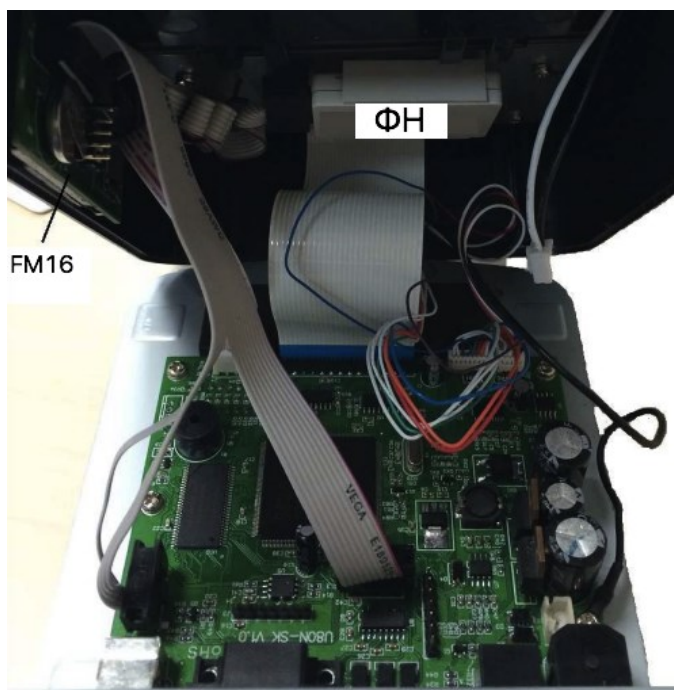

После установки нового ФН необходимо завершить изменение параметров в меню Настройки ⇒ ОФД ⇒ Изменение параметров регистрации с заменой ФН. После окончания изменения параметров нажмите «Изменить параметры».

## 8. Снятие с учёта

**Внимание!** Перед данной операцией убедитесь, что все ФД отправлены в ОФД. Сделать это можно, распечатав отчет о текущем состоянии расчетов. Если есть неотправленные документы, проверьте настройки сетевого подключения, выключите ККТ и ПК, затем включите ККТ и ПК.

Если настройки сетевого подключения корректны – обратитесь в службу технической поддержки ОФД (контактные данные можно найти в договоре с оператором фискальных данных).

При использовании ККТ в режиме, не предусматривающем обязательной передачи фискальных документов в налоговые органы в электронной форме через оператора фискальных данных проверка неотправленных фискальных документов не требуется.

**Внимание!** Пользователи при перерегистрации контрольно-кассовой техники в связи с заменой фискального накопителя и снятии с регистрационного учета контрольно-кассовой техники, которая применялась в режиме, не предусматривающем обязательной передачи фискальных документов в налоговые органы в электронной форме через оператора фискальных данных, обязаны осуществить считывание фискальных данных всех фискальных документов, содержащихся в фискальном накопителе, и представить эти фискальные данные в налоговые органы вместе с заявлением о перерегистрации контрольно-кассовой техники или о снятии контрольно-кассовой техники с регистрационного учета на бумажном носителе или через кабинет контрольно-кассовой техники. Датой подачи отчета в электронной форме считается дата его размещения в кабинете контрольно-кассовой техники.

При прекращении осуществления расчетов с эксплуатируемой ККТ необходимо выполнить операцию «Снятие с учёта».

Для снятия с учета перейдите в меню ⇒ Настройки ⇒ ОФД ⇒ Снятие с учета.

<b>Изменение параметров регистрации без замены ФН</b> Изменение параметров регистрации
<b>Изменение параметров регистрации с заменой ФН</b> Закрытие ФН, замена ФН и изменение параметров регистрации
<b>Снятие с учета</b> Закрытие ФН и очистка регистрационных данных устройства

На экране отобразится сообщения с предупреждением о производимой операции. Нажмите «Продолжить».

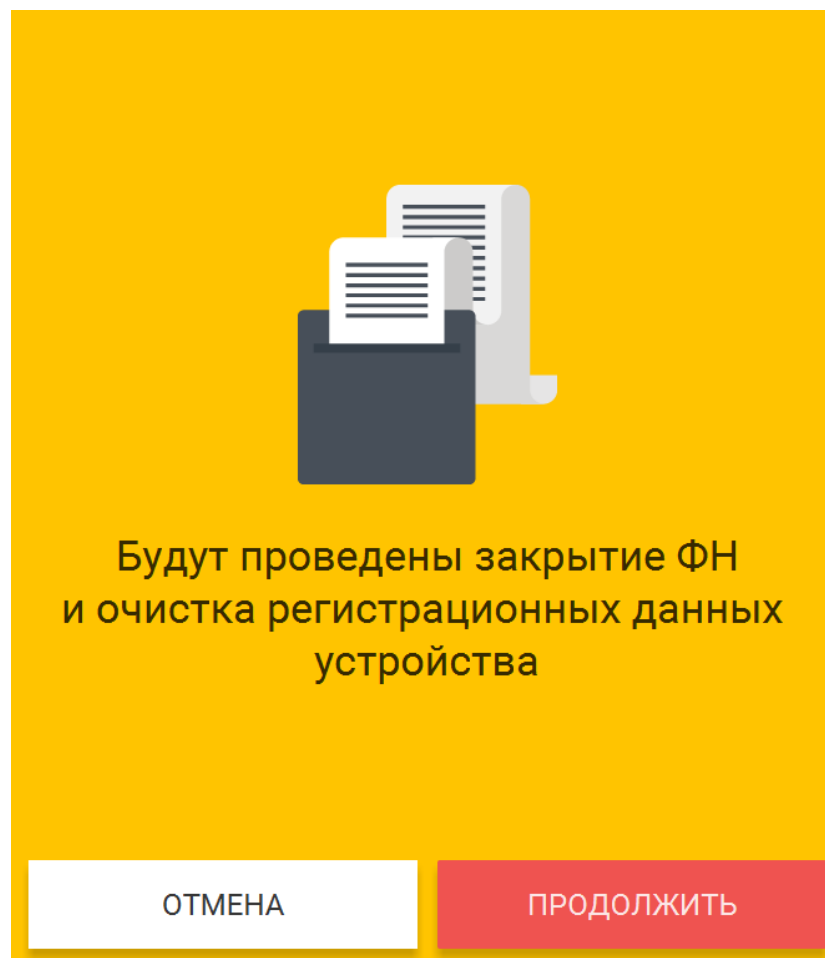

На экране отобразится сообщения с предупреждением. Нажмите «Снять с учёта».



После закрытия  
ФН будет неработоспособен

СНЯТЬ С УЧЕТА

ОТМЕНА



Регистрационные  
данные очищены

Выключите ККТ и извлеките ФН

ВЫКЛЮЧИТЬ

После снятия ККТ с регистрационного учета, ФН необходимо изъять из корпуса ККТ и хранить его не менее 5-ти лет.

Датой снятия ККТ с регистрационного учёта считается дата формирования налоговым органом карточки о снятии ККТ с регистрационного учёта.

## 9. Работа ККТ с техническими средствами контроля налоговых органов

Схема подключения технических средств контроля налоговых органов:

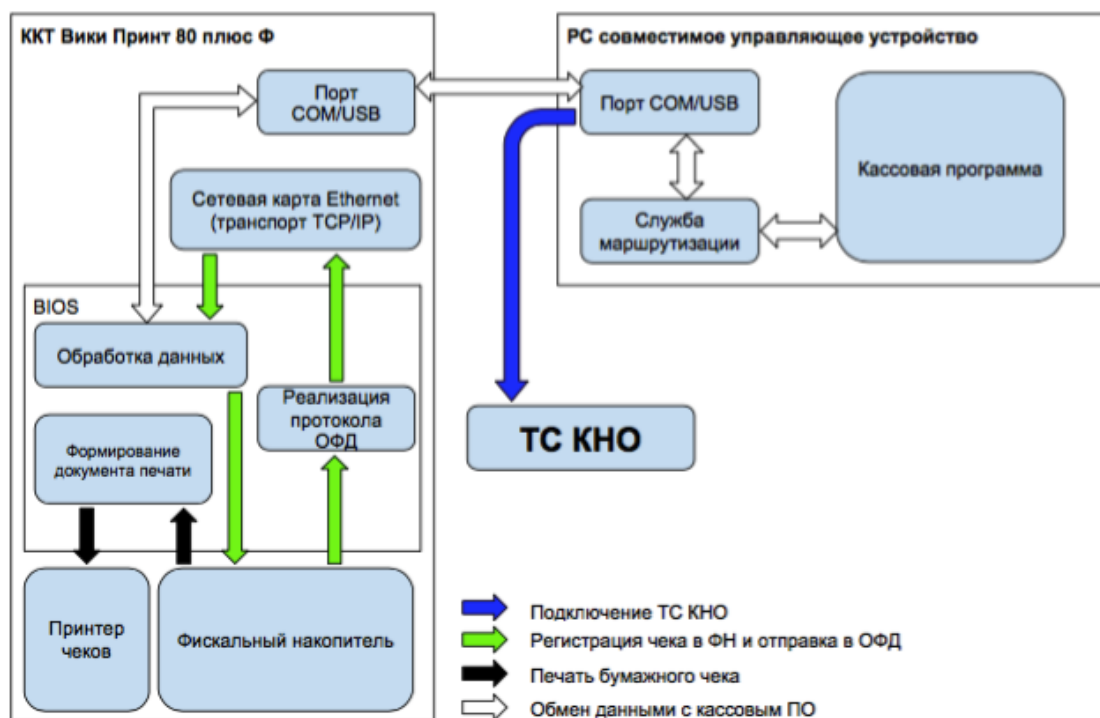

Для выполнения действий контролирующими органами необходимо:

1. Зайти в меню Смены;
2. В дополнительном меню (правый верхний угол) доступен пункт «Документы ФН».

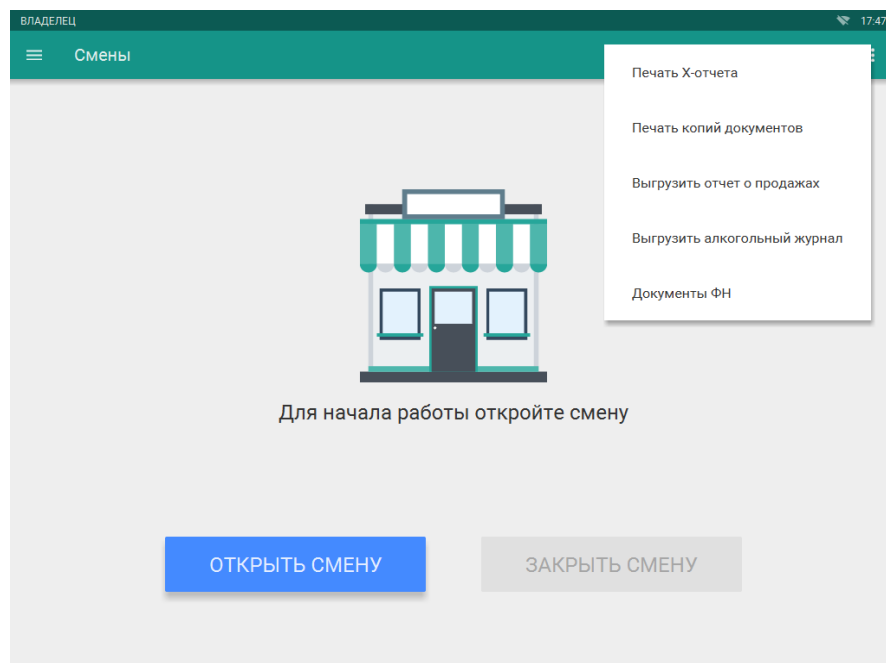

В пункте «Документы ФН» доступны следующие операции:

- напечатать отчет о текущем состоянии расчетов

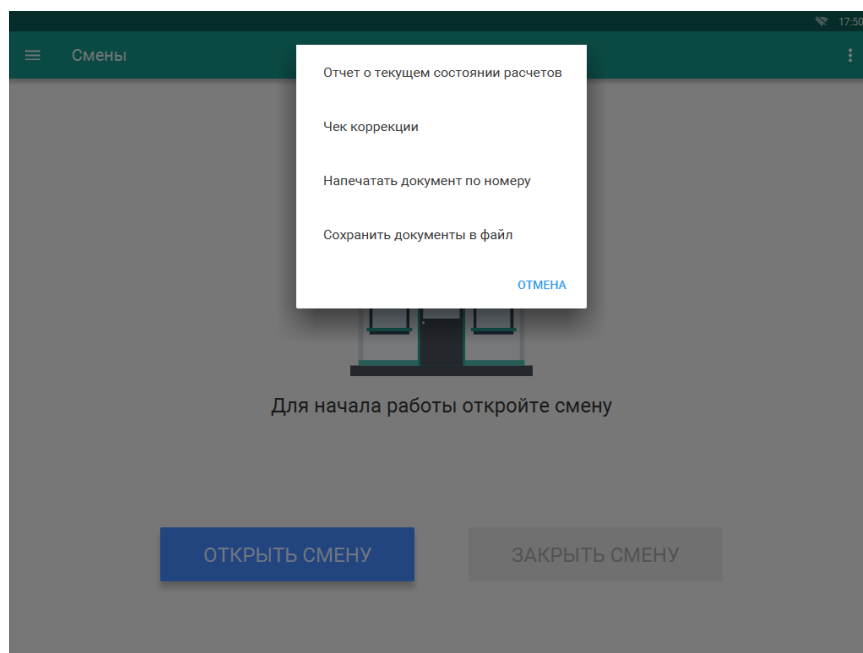

- сформировать чека коррекции
  - введите сумму наличного платежа

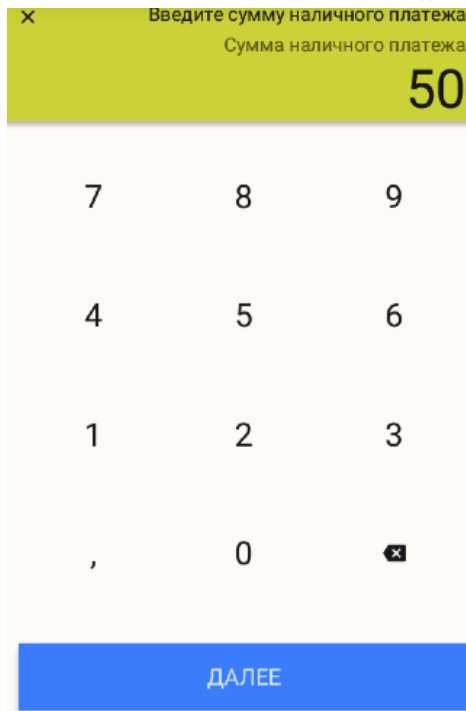

- введите сумму безналичного платежа



- напечатать фискальный документ по его номеру
  - введите номер документа в ФН (номер документа указан в реквизите ФД № на ФД отпечатанном на бумажном носителе)
  - нажмите «Подтвердить»



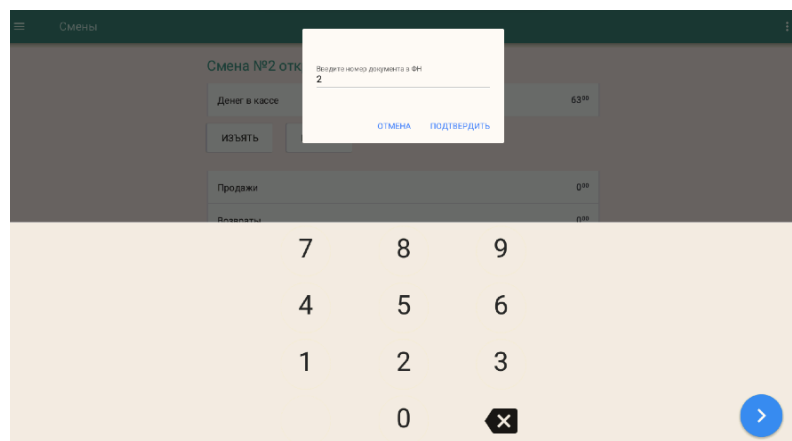

- сохранить все фискальные документы в файл

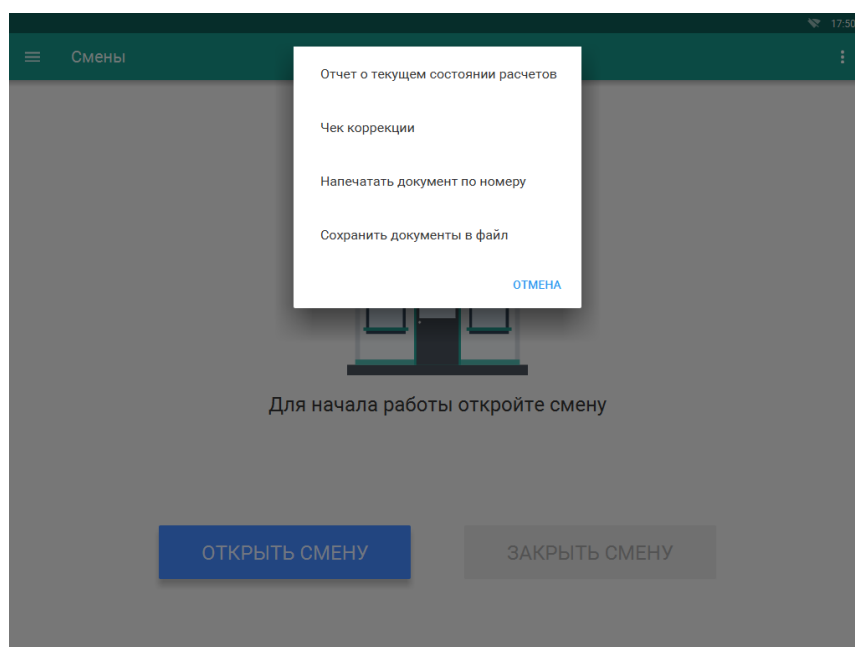

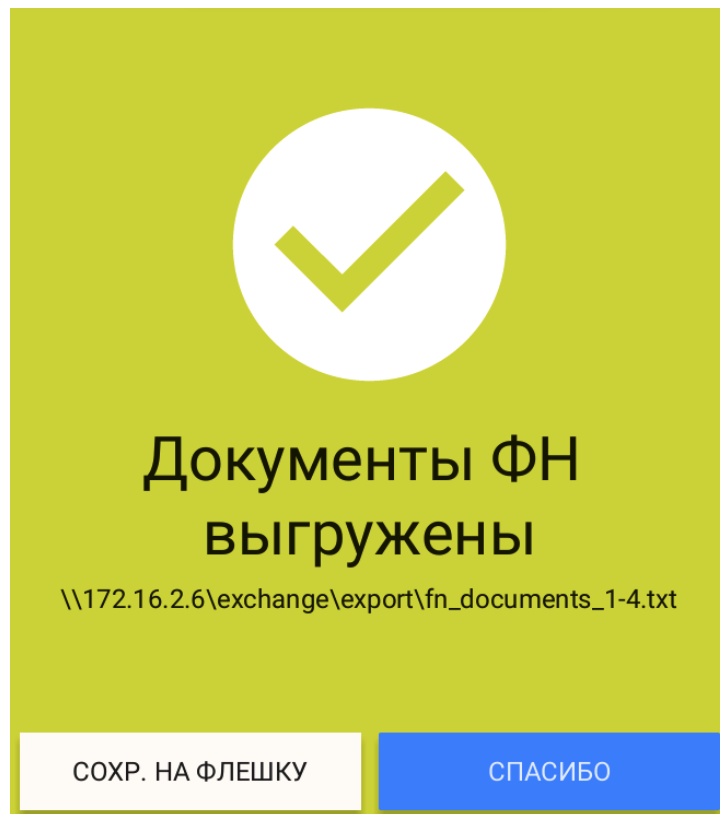

После выполнения «Сохранения документов в файл» полученный файл можно записать на USB-флеш, следуя инструкциям на экране.



Необходимо физически подключить USB-флэш накопитель к USB порту персонального компьютера Viki Migo. После подключения, файлы автоматически запишутся на USB-флэш накопитель.

Так же доступ к выгруженному файлу можно получить по сети (расположение файла с документами указано в сообщении).



## Документы ФН выгружены

\\172.16.2.6\exchange\export\fn\_documents\_1-4.txt

СОХР. НА ФЛЕШКУ

СПАСИБО